

ΕΓΓΥΗΣΗ

Συγχαρητήρια για την αγορά μιας μπαταρίας PENTAGONO. Πρόκειται για ένα προϊόν ποιότητας φτιαγμένο για να διατηρηθεί στο χρόνο και να κρατήσει αναλλοίωτη την ομορφιά του. Σας παρακαλούμε προτού προβείτε στην διαδικασία της συναρμολόγησής του να διαβάσετε προσεκτικά τις οδηγίες που αναφέρονται σε αυτό το φυλλάδιο για μια σωστή χρήση και φροντίδα. Σας παρακαλούμε να φυλάξετε το παρόν φυλλάδιο για τυχούσες αναφορές στο παρόν προϊόν. Σας ευχαριστούμε.

ΠΡΟΫΠΟΘΕΣΕΙΣ ΙΣΧΥΟΣ ΕΓΓΥΗΣΗΣ

Στο προϊόν που αγοράσατε δίδεται εγγύηση 5 χρόνια από την ημερομηνία αγοράς του (απαραίτητη η απόδειξη αγοράς) για ελαττώματα προερχόμενα από τα υλικά ή την κατασκευή. Η εγγύηση δεν καλύπτει:

- Τα εξαρτήματα που υπόκεινται σε μία φυσιολογική φθορά λόγω χρήσεως όπως τα εξαρτήματα εξαερισμού και οι ελαστικές φλάντζες
- Τις βλάβες που προέρχονται από κακή χρήση ή εσφαλμένη συναρμολόγηση
- Τις βλάβες από κακή συντήρηση (χρήση απαγορευμένων ουσιών για την καθαριότητα, χημικές ουσίες στις σωληνώσεις υδρεύσεως)
- Τις βλάβες από χρήση μη γνήσιων ανταλλακτικών.

Στην περίπτωση βλάβης είναι απαραίτητη η επιστροφή του προϊόντος συνοδευόμενο από την απόδειξη αγοράς (απόδειξη ταμειακής μηχανής ή τιμολόγιο) και το κουπόνι ελέγχου. Ο προμηθευτής σας θα ζητήσει την εφαρμογή της εγγύησης. Εάν η βλάβη καλύπτεται από την εγγύηση θα επισκευαστεί η βλάβη αλλιώς θα γίνει αλλαγή του προϊόντος και αυτό από την απόλυτη κρίση της εταιρείας PENTAGONO. Εάν δεν ισχύουν οι προϋποθέσεις εγγυήσεως, επιστρέφεται το προϊόν με την σχετική χρέωση για έξοδα αποστολής, service και εξόδων επισκευής.

ΠΡΟΣΟΧΗ: Η εγγύηση παύει να ισχύει εάν το προϊόν δεν συνοδεύεται από το γνήσιο κουπόνι ελέγχου. Δεν είναι δεκτές φωτοτυπίες ή κουπόνια που έχουν υποστεί αλλοιώσεις των στοιχείων, ή κουπόνια που δεν ανταποκρίνονται στην σειρά που ανήκει το προς επισκευή προϊόν. Η εταιρεία διατηρεί το δικαίωμα της αλλαγής των τεχνικών χαρακτηριστικών.

ΚΑΘΑΡΙΟΤΗΣ: Για να διατηρήσετε αμετάβλητη την ομορφιά των αποκτηθεισών μπαταριών θα πρέπει να τηρήσετε ορισμένους κανόνες όσον αφορά την καθαριότητά τους.

ΟΧΙ: Οι επιφάνειες με χρώμιο, χρυσό, χρώμα και λοιπά, προσβάλλονται εύκολα από χημικές ουσίες, από σκληρά σφουγγάρια ή σύρματα καθαρισμού.

ΟΧΙ: Για να καθαρίσετε τα ακρυλικά μέρη μην χρησιμοποιείτε καθαριστικά με βάση το αλκοόλ, απολυμαντικά ή άλλα διαλυτικά, αλλά χρησιμοποιείτε τα ίδια υλικά που χρησιμοποιείτε για τον κορμό των μπαταριών.

ΝΑΙ: Για να αφαιρέσουμε βρωμιά ή λεκέδες από άλατα αρκεί να τα καθαρίσουμε με νερό και σαπούνι ή ειδικές ουσίες για χρωμομένους επιφάνειες, να τις ξεβγάλουμε με καθαρό νερό και να τις σκουπίσουμε με μαλακό πανί.

ΟΔΗΓΙΕΣ ΣΥΝΑΡΜΟΛΟΓΗΣΗΣ

Προτού ξεκινήσουμε την τοποθέτηση της μπαταρίας είναι απαραίτητο να βεβαιωθούμε πως το εσωτερικό των σωλήνων του δικτύου είναι απολύτως καθαρό, δεν υπάρχει δηλαδή καθόλου παρουσία ασβέστη, άμμου ή άλλων ξένων σωμάτων. Όλες οι μπαταρίες έχουν ξεπεράσει ένα υδραυλικό τεστ σε μία πίεση 16 Atm. Ασχετα όμως από αυτό και για να

μην υποβάλλουμε τα ελαστικά μέρη (τσιμούχες) σε παρατεταμένες πιέσεις, στην περίπτωση που έχουμε πίεση νερού μεγαλύτερη των 6 Atm, σας συμβουλεύουμε να τοποθετηθεί ένας μειωτήρας πίεσεως.

ΣΥΝΤΗΡΗΣΗ – ΚΑΘΑΡΙΟΤΗΣ**ΣΥΣΤΗΜΑΤΟΣ ΕΞΑΕΡΙΣΜΟΥ**

Στην περίπτωση που η ροή του νερού ελαττώνεται βγάζουμε το σύστημα αερισμού με ένα κλειδί και απομακρύνουμε τα άλατα χρησιμοποιώντας σκέτο ξύδι. Δεν χρησιμοποιούμε οξέα ή χημικές ουσίες.

ΑΝΤΙΚΑΤΑΣΤΑΣΗ ΜΗΧΑΝΙΣΜΟΥ

Για να αντικαταστήσουμε τον μηχανισμό ενεργούμε ως ακολούθως:

- Κλείνουμε την ροή του ζεστού και κρύου νερού από την βαλβίδα
- Βγάζουμε την πλαστική τάπα (1) (μπλε – κόκκινο) με ένα φιλό κατσαβίδι
- Ξεβιδώνουμε την βίδα (2) – βγάζουμε την χειρολαβή (3) – ξεβιδώνουμε την κωνική βάση (4)
- Ξεβιδώνουμε το μεταλλικό δακτυλίδι (5) χρησιμοποιώντας ένα κλειδί των 32 ή 34 mm
- Βγάζουμε τον μηχανισμό (6)
- Τοποθετούμε τον καινούργιο μηχανισμό αφού βεβαιωθούμε ότι οι δύο στροφείς εισέρχονται στις αντίστοιχες βάσεις του σώματος
- Βιδώνουμε το μεταλλικό δακτυλίδι φροντίζοντας να μην ξεπεράσουμε σε πίεση τα 1,3 κιλά
- Συνεχίζουμε την συναρμολόγηση ακολουθώντας αντιστρόφως τις ίδιες κινήσεις
- Ανοίγουμε την ροή και ελέγχουμε το σωστό κλείσιμο του νερού.

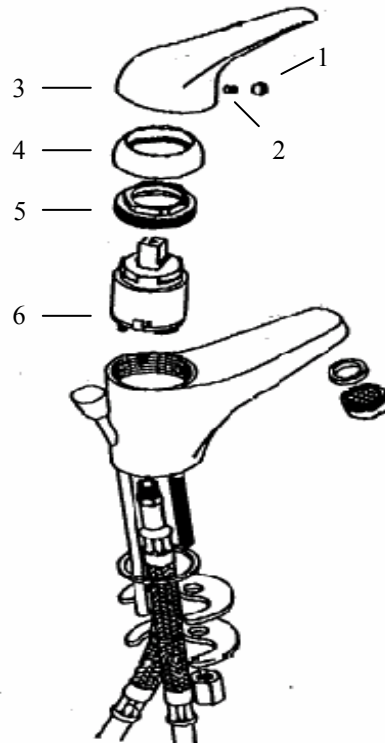

GARANZIA
WARRANTY

MANUALE TECNICO
INSTRUCTIONS

PRODOTTI “PENTAGONO”

“PENTAGONO” PRODUCTS

TAGLIANDO DI CONTROLLO
TEST CERTIFICATE

DATA _____

ITALIANO

GARANZIA

Complimenti per aver acquistato un rubinetto PENTAGONO.

Si tratta di un articolo di qualità costruito per durare nel tempo e mantenere inalterata la sua bellezza. Vi preghiamo prima di procedere alle operazioni di montaggio di voler leggere attentamente le istruzioni riportate in questo opuscolo per l'uso corretto e la cura necessaria, conservandolo per eventuali riferimenti. Grazie.

CONDIZIONI

Sul rubinetto da voi acquistato avete una garanzia di 5 anni dalla data di acquisto su difetti di materiale o di lavorazione. La garanzia non copre pertanto:

- I componenti soggetti a normale usura quali aeratori e anelli O-Ring
- I danni derivati da uso improprio od errato montaggio
- I danni derivati da cattiva manutenzione (uso di prodotti impropri per la pulizia, calcare e calcinacci nelle tubature dell'acqua)
- I danni derivati dall'uso di ricambi non originali PENTAGONO

Nel caso di una presunta lamentela, è necessario restituire il rubinetto, debitamente imballato e provvisto sia della prova di acquisto (ricevuta di cassa, fattura etc.) sia del tagliando di controllo. Il vostro fornitore chiederà l'applicazione della garanzia. Se la lamentela è coperta dalla garanzia, verrà riparato il difetto o sostituito gratuitamente il rubinetto in questione, questo a giudizio insindacabile della PENTAGONO. Qualora la garanzia non si possa applicare, verrà restituito il rubinetto riparato o no e verranno addebitate le spese di spedizione, collaudo ed eventuali costi di riparazione.

ATTENZIONE

La garanzia non può essere applicata se il tagliando di controllo non viene restituito. Non si accettano fotocopie del tagliando stesso e/o tagliandi incompleti, alterati, manomessi o non corrispondenti alla produzione relativa.

PULIZIA

Per mantenere inalterata nel tempo la bellezza dei rubinetti acquistati è necessario osservare alcune norme riguardo alla pulizia degli stessi. Nulla di più:

NO: Le superfici cromate, colorate e dorate sono facilmente attaccabili da detersivi acidi e granulosi, da spugne ruvide o pagliette in metallo.

NO: Per le parti acriliche non usare detersivi a base di alcool, disinfettanti o altri solventi ma pulire usando la medesima cura che per il corpo dei rubinetti.

SI: Per togliere sporco, macchie di calcare è sufficiente pulire i rubinetti con acqua e sapone o prodotti specifici per superfici cromate, sciacquare con acqua pulita ed asciugare con un panno asciutto.

ISTRUZIONI PER IL MONTAGGIO

Prima di iniziare la fase di montaggio della rubinetteria è indispensabile assicurarsi che l'interno delle tubature, sia perfettamente pulito, cioè non vi sia la presenza di calce, sabbia o altri corpi estranei.

Tutti questi rubinetti hanno superato un test idraulico che ne garantisce la tenuta fino ad una pressione di 16 bar. Tuttavia per non sottoporre a sforzi prolungati le guarnizioni di tenuta, nel caso si avessero pressioni di flusso superiori a 6 bar, è necessario far installare un riduttore di pressione sulle

tubature di alimentazione. E' consigliato inoltre l'uso di rubinetti filtro all'ingresso dell'acqua.

MANUTENZIONE

PULIZIA AERATORE

Nel caso che la portata d'acqua diminuisce togliere l'aeratore con una chiave e rimuovere il calcare utilizzando normale aceto. Non utilizzare acidi o solventi chimici.

SOSTITUZIONE DELLA CARTUCCIA

Per la sostituzione della cartuccia procedere nel seguente modo:

- chiudere il flusso dell'acqua calda e fredda a monte del rubinetto
- togliere la placchetta (1)
- svitare la vite (2) – sfilare la leva (3) – svitare il cappuccio (4)
- svitare la ghiera (5) usando una chiave esagonale
- estrarre la cartuccia (6)
- introdurre la nuova cartuccia assicurandosi che i due perni sottostanti entrino nelle rispettive sedi sul corpo
- avvitare la ghiera facendo in modo di non oltrepassare una coppia di serraggio di 1,3 kgm
- procedere al montaggio eseguendo le stesse operazioni sopra descritte, ma in senso inverso
- aprire il flusso dell'acqua e verificare la corretta tenuta del rubinetto

ENGLISH

GUARANTEE

Congratulations for having purchased a PENTAGONO product. You have purchased a quality product built to last and to maintain unaltered good looks in time. Before to proceeding with the installation, please carefully read the operating instruction in order to ensure proper care and use of this water fitting. Thank you.

CONDITIONS

The guarantee is valid for a period of 5 years and covers material and labour defects. The guarantee does not cover:

- Those components subject wear and tear such as o-rings, flow guides, washers etc.
- Damage caused by bad installation
- Damage caused by the use of improper cleaning products maintenance products, or scale deposits in the water pipes
- Damage caused by the use of non PENTAGONO spare parts

In order to use this guarantee it is necessary to return the tap to the original place of purchase well packaged, together with the relevant purchase documents (purchase invoice or receipt etc.). You should also include the test Certificate. Your supplier will then make a formal application on the guarantee. If the fault is covered by guarantee, PENTAGONO will then decide whether to repair or replace the tap free of charge. If the fault is not covered by the guarantee, then the tap will be returned either repaired or not repaired and all expenses such as transport, testing and repair cost will be charged.

PLEASE NOTE:

This guarantee is not valid if the test Certificate is not returned. Certificates that are photocopied, damaged, incomplete, altered, or not belonging to the returned item cannot be accepted.

CLEANING

In order to preserve the original new look of you newly acquired taps, the following simple rules should be observed:

NO: acid or abrasive detergents, rough sponges or metallic cleaning pads can easily damage chromed, coloured, gold or metallic surfaces.

NO: alcohol based products, disinfectants or other solvents must not be used on acrylic parts; to clean these parts, and the same care, as that taken on the main body should be exercised.

YES: in order to remove dirt or calcium stains, it is sufficient to just use soap and water then rinse with clean water and finally dry with a clean soft cloth.

ASSEMBLY INSTRUCTIONS

Before proceeding with the installation of this fitting, ensure that all supply pipe work is clean and free from sand, calcium deposits and other foreign bodies.

All these water fittings have been water tested which guarantees their sealing efficiency up to a pressure of 16 bar.

In order to avoid prolonged strain on sealing washers, we would recommend that a pressure-reducing valve be fitted to the supply pipes in cases where the dynamic pressure is above 6 bar. We suggest using the angle valves with filter before to connect the tap.

MAINTENANCE

FLOW GUIDE CLEANING PROCEDURE

In cases where the flow rate is greatly reduced, remove the flow guide by using spanner and then clean off any calcium deposits using normal vinegar. Do not use any acid or chemical solvents.

REPLACEMENT OF THE CARTRIDGE

To replace the cartridge, proceed as follow:

- Turn off both hot and cold water supplies
- Remove cap (1)
- Unscrew the screw (2) – pull out the lever (3) – slacken cover (4)
- Unscrew the bush (5) using a spanner
- Extract the cartridge (6)
- Replace with a new cartridge making sure that the two locating pins fit into the two recesses on the body
- Replace and screw down the bush making sure not to over tighten more than 1,3 Kgm
- Reassemble by following the above procedure in reverse order
- Turn on the water supply and test the fitting for leaks